

ЦЕЛЬНОКОРПУСНЫЕ ИГОЛЬЧАТЫЕ ВЕНТИЛИ СЕРИЯ 80А

Серия игольчатых вентилей 80А предназначена для работы в качестве отсечных и регулирующих устройств. Использование вентилей серии 80А на приборных панелях обусловлено наличием проходной и угловой конфигурации корпуса, гайки крепления и разнообразными типами наконечника штока, выбор которых позволяет оптимизировать регулировку или перекрытие потока рабочей среды.

Каждый вентиль серии 80А проходит обязательные заводские испытания, включая тесты на герметичность.



I. ОСНОВНЫЕ ХАРАКТЕРИСТИКИ И ОСОБЕННОСТИ КОНСТРУКЦИИ

- Максимальное Рабочее давление до 345 Бар (5000 PSI)
- Диапазон Рабочих температур от -54°C до +232°C с материалом уплотнения PTFE и от -54°C до +315°C с материалом уплотнения PEEK
- Коэффициент расхода Cv от 0.37 до 1.80
- Компактный дизайн и возможность крепления на панели
- Низкий крутящий момент для удобства работы
- Проходное и угловое исполнение вентилей

II. КОНСТРУКЦИЯ И МАТЕРИАЛЫ ИЗГОТОВЛЕНИЯ

В стандартном исполнении корпуса вентилей серии 80А изготавливаются из Нержавеющей Стали

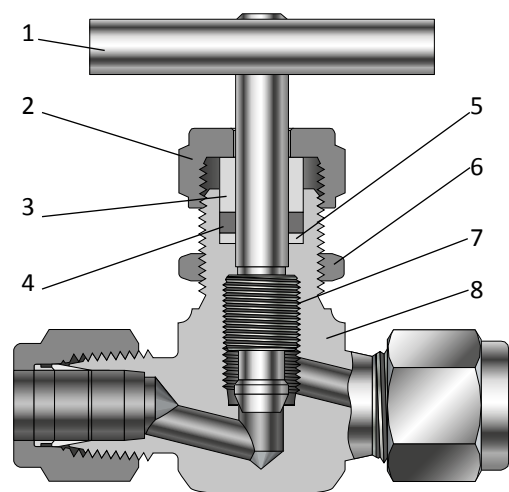



No.	Деталь	МАТЕРИАЛ (соответствие стандарту ASTM)	
		Материал корпуса Нерж. сталь	
1	Т-образная рукоятка	Нерж. сталь	
	Круглая рукоятка	Фенопласт с латунной вставкой	
	Установочный винт	Нерж. сталь	
2	Прижимная гайка	SS316 / A276	
3	Втулка	SS316 / A276	
4	Уплотнение штока	PTFE (Стандарт) , PEEK (Опция!)	
5	Шайба	SS316 / A276	
7	Гайка крепления на панели	SS316 / A276	
	V-образный шток	SS316 / A276	
	Регулирующий шток		
	Невращающийся наконечник штока		
8	Корпус вентилия	SS 316 / A182	

III. ТИПЫ РУКОЯТОК

- Черная круглая рукоятка из фенопласта является стандартным исполнением для вентилей с регулирующим наконечником штока. Для остальных исполнений вентили поставляются с Т-образной рукояткой из нерж.стали.
- Круглые цветные рукоятки из алюминия доступны по дополнительному запросу.

IV. ТИПЫ НАКОНЕЧНИКОВ ШТОКА

V-образный (Стандарт)	
Невращающийся стальной наконечник	
Регулирующий	

III. ДАННЫЕ ПО ХАРАКТЕРИСТИКАМ РАСХОДА

Графики зависимости коэффициента расхода (C_v) от числа оборотов рукоятки вентиля до полного открытия/закрытия

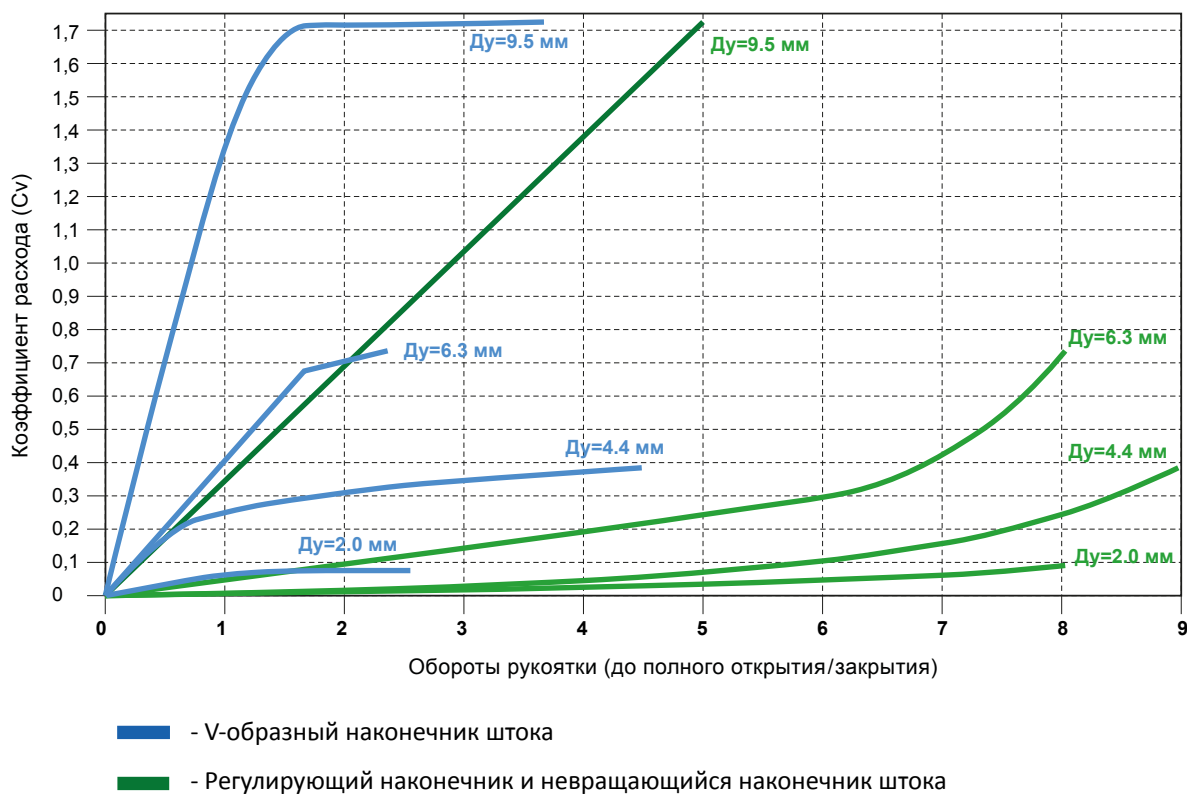

IV. ИСПЫТАНИЯ

Каждый вентиль серии 80А проходит испытание на герметичность азотом при давлении 69 Бар (1000psig). Максимально допустимая утечка в области седла составляет 0.1 стандартный см³/мин.

V. ТАБЛИЦА РАЗМЕРОВ

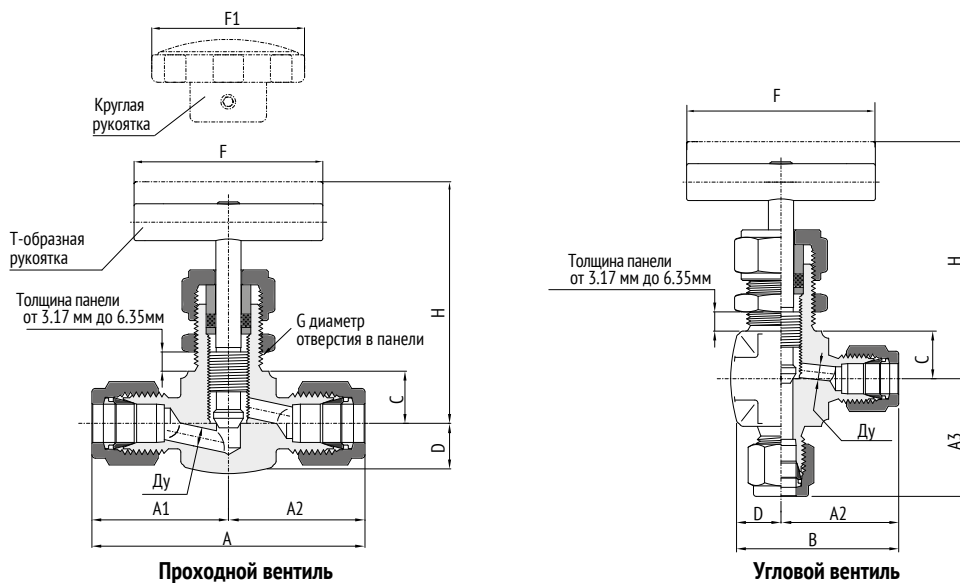

Базовый код заказа	Код типоразмера корпуса	Ду	Cv	Тип концевое соединения		Размеры (мм)									
				Вход	Выход	A	A1	A2	A3	B	C	D	F	G	H*
80A-44	S (малый)	4.4	0.37	1/8" Внутренняя NPT		41.2	20.6	20.6	20.6	30.3	11.2	9.7	45.0	13.5	51.5
80A-11				1/8" Наружная NPT		41.2	20.6	20.6	20.6	30.3					
80A-11				1/4" Наружная NPT		49.8	24.9	24.9	24.9	34.6					
80A-01				1/4" Наружная NPT	1/4" Альтлок	53.6	24.9	28.7	24.9	38.4					
80A-00				6мм Альтлок		57.4	28.7	28.7	28.7	38.4					
80A-00				1/4" Альтлок		57.4	28.7	28.7	28.7	38.4					
80A-00				8мм Альтлок		59.4	29.7	29.7	29.7	39.4					
80A-44	M (средний)	6.3	0.73	1/4" Внутренняя NPT		53.8	26.9	26.9	26.9	39.6	12.7	9.7	45.0	13.5	51.5
80A-44				1/4" Внутренняя BSPT		53.8	26.9	26.9	26.9	39.6					
80A-14				1/4" Наружная NPT	1/4" Внутренняя NPT	55.6	28.7	26.9	28.7	39.6					
80A-01				1/4" Наружная NPT	3/8" Альтлок	61.5	28.7	32.8	28.7	45.5					
80A-11				3/8" Наружная NPT		57.4	28.7	28.7	28.7	41.4					
80A-01				3/8" Наружная NPT	3/8" Альтлок	61.5	28.7	32.8	28.7	45.5					
80A-01				3/8" Наружная NPT	1/2" Альтлок	64.3	33.0	35.6	33.0	48.3					
80A-00				10мм Альтлок		66.0	33.0	33.0	33.0	45.7					
80A-00				3/8" Альтлок		65.6	32.8	32.8	32.8	45.5					
80A-00				12 мм Альтлок		71.2	35.6	35.6	35.6	48.3					
80A-00				1/2" Альтлок		71.2	35.6	35.6	35.6	48.3					
80A-44				L (большой)	9.5	1.80	3/8" Внутренняя NPT		76.2	38.1					
80A-44	3/8" Внутренняя BSPT		76.2				38.1	38.1	38.1	57.2					
80A-44	1/2" Внутренняя NPT		76.2				38.1	38.1	38.1	57.2					
80A-44	1/2" Внутренняя BSPT		76.2				38.1	38.1	38.1	57.2					
80A-11	1/2" Наружная NPT		76.2				38.1	38.1	38.1	57.2					
80A-14	1/2" Наружная NPT	1/2" Внутренняя NPT	96.6				48.3	48.3	48.3	67.4					
80A-00	1/2" Альтлок		96.6				48.3	48.3	48.3	67.4					

* Размер H приведен в таблице для полностью открытого положения вентиля

Male NPT – внешняя конусная резьба NPT

Female NPT – внутренняя конусная резьба NPT

Female BSPT - внутренняя конусная резьба BSPT (ISO)

Все размеры деталей изделий с фитингами АЛТЛОК приведены в таблице для положения гайки фитинга с затяжкой от руки

Размеры приведены для справки и могут быть изменены без предварительного уведомления

VI. ТЕХНИЧЕСКИЕ ХАРАКТЕРИСТИКИ

ЗАВИСИМОСТЬ ДАВЛЕНИЯ ОТ ТЕМПЕРАТУРЫ

Материал корпуса	Тип штока	Диапазон допустимых температур	Допустимое рабочее давление в диапазоне от -54°C до 38°C (-65°F до 100°F)
Нерж. сталь SS316	V-образный и Регулирующий	-54°C до 232°C (-65°F до 450°F)	345 Бар (5000 psig)
	Невращающийся	-54°C до 93°C (-65°F до 200°F)	

В таблице приведены значения параметров для вентилях в стандартном исполнении с уплотнением из PTFE. Значительные температурные колебания в процессе работы вентиля могут потребовать дополнительной регулировки уплотнения штока.

Диапазон температур		Допустимое рабочее давление Бар (bar)	
		Нерж. Сталь SS316	
-54°C (-65°F)	38°C (100°F)	345 бар (5000 psig)	
	93°C (200°F)	296 бар (4290 psig)	
	148°C (300°F)	267 бар (3870 psig)	
	176°C (350°F)	256 бар (3710 psig)	
	204°C (400°F)	245 бар (3560 psig)	
	232°C (450°F)	236 бар (3430 psig)	

ПАРАМЕТРЫ МАТЕРИАЛОВ УПЛОТНЕНИЯ ШТОКА

Материал уплотнения	Материал корпуса	Диапазон температур	Допустимое рабочее давление при максимальной допустимой температуре
PTFE (Стандарт)	Нерж. сталь SS316	-54°C до 232°C (-65°F до 450°F)	236 бар (3430 psig)
PEEK (Опция)	Нерж. Сталь SS316	-54°C до 315°C (-65°F до 600°F)	216 бар (3130 psig)

* Материал уплотнения PEEK не рекомендуется использовать при работе с концентрированными серными и азотными кислотами. Иные ограничения также возможны.

VI. ИНФОРМАЦИЯ ДЛЯ ЗАКАЗА

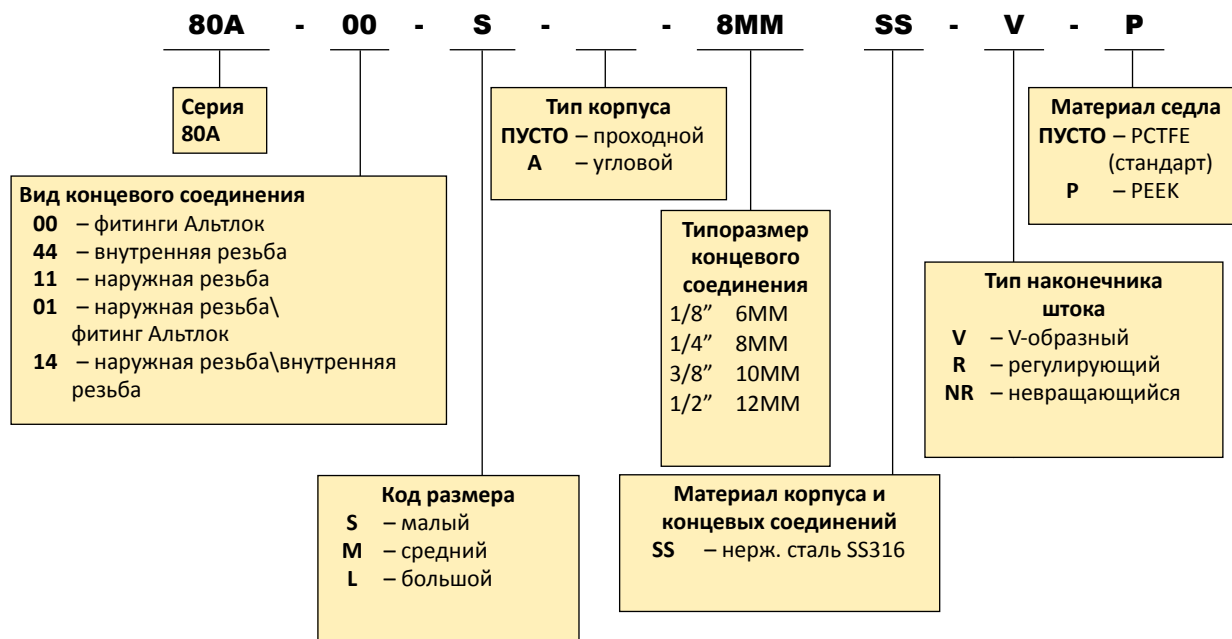

ОБОЗНАЧЕНИЕ ТИПОВ РЕЗЬБЫ ПРИ ЗАКАЗЕ КОНЦЕВЫХ СОЕДИНЕНИЙ

Тип резьбы	Описание типа резьбы	Заказной код резьбы	Соответствие стандарту
NPT	Конусная резьба Угол профиля резьбы 60° Шаг резьбы в дюймах Угол конусности 1°47'	N	ANSI B1.20.1
BSPT	Конусная резьба Угол профиля резьбы 55° Шаг резьбы в дюймах Угол конусности 1°47'	R	DIN ISO 2999, BS-21, JIS B0203, ISO 7/1

ВНИМАНИЕ! Проектировщик и конечный пользователь системы являются ответственными за выбор изделий, исходя из их собственных требований, с целью гарантии правильности выполнения монтажа, функционирования и обслуживания трубопроводных систем. Необходимо учитывать условия эксплуатации системы в реальных условиях и пригодность материалов в условиях окружающей среды. Неправильный подбор или некорректное использование продукции из данного каталога могут повлечь за собой материальный ущерб или стать причиной возникновения травм.